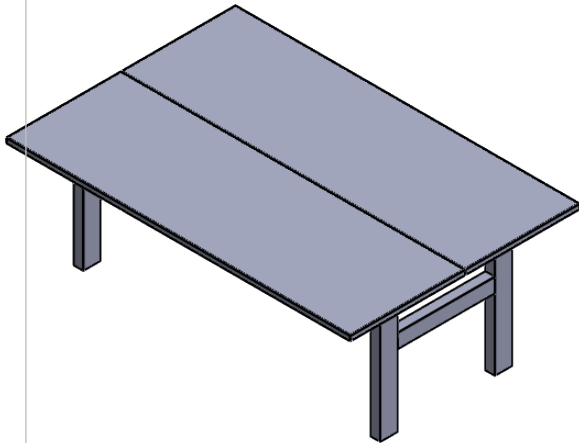

FICHA TECNICA

MODELO:

BENCHING LIVELLO 525

DESCRIPCION:

ESCRITORIO DOBLE

DIMENSIONES GENERALES

C	ALTO	ANCHO	PROFUNDO
M	75	120	180

I	ALTO	ANCHO	PROFUNDO
N	29.52"	47.24"	70.86"

MEDIDAS DE EMPAQUE

C	ALTO	ANCHO	PROFUNDO
M	11.7	75.6	195.5

I	ALTO	ANCHO	PROFUNDO
N	4.60"	29.76"	76.96"

MATERIALES

CUBIERTAS EN TABLERO DE PARTICULAS DE MADERA ESTANDAR DE 28 MM CON DENSIDAD EQUIVALENTE AL MDP, RESISTENTE A IMPACTOS DE 10 NEWT/CM2 RESISTENCIA DE ABRASION DE 250 CLS. RESISTENCIA PDM ESTRES N-MM2 ENTRE

2 Y 30 NEWTON/MM2, RECUBRIMIENTO POR AMBAS CARAS CON PAPEL DECORATIVO SATURADO CON RESINAS MELAMINICAS, LAMINADO EN BAJA PRESION TERMOFUSIONADO AL TABLERO ACABADO TEXTURIZADO BAJO LOS ESTANDARES DE INSPECCION CONTINUA (MCIE).

TERMINADAS CON CUBRE CANTOS DE PVC 2MM SEMIRRIGIDO DE ALTA PRESION Y TFM FLEX-CURVE, ACABADO LAQUEADO, SUPERFICIE POSTERIOR CONCAVA APLICACION A 200 GRADOS CON PEGAMENTO EN GRANULOS DE ALTA ADHESIVIDAD MEDIANTE PROCESOS AUTOMATIZADOS QUE GARANTIZAN LA CONSTANCIA DE LA TEMPERATURA.

BASE DE ESTRUCTURA TUBULAR DE ACERO.

COMPOSICION QUIMICA SAE 1008 REFERENCIA ASTM513 DUREZA 50 RB TERMINADA EN PINTURA EPOXICA TEXTURIZADA CON APLICACION POWER COATING, COLOR NEGRO HIBRIDA GRANULOMETRIA CON 12% DE 75 MICRONES

, PUNTO DE FUSION DE 84 C, CON PUNTO DE SOLIDIFICACION DE 78 SEG.

ESPESOR

DE 61 MICRONES CON BRILLO DEL 9 % ADHERENCIA AL 100%, RESISTENCIA AL IMPACTO DE 100 LB FLEXIBILIDAD DEL 32 % ELONG. DUREZA DE 2 H ,

APLICACION

UNIFORME Y DE ALTA EFICIENCIA QUE ELIMINA EL EFECTO DE JAULA DE FARADAI.

SISTEMA DE ENSAMBLE SIN REQUERIMIENTO DE HERRAMIENTAS, BASADO EN UN

DISPOSITIVO DE UNION AUTO SUJETABLE, QUE PERMITE UN ENSAMBLE FACIL Y RESISTENTE QUE CUMPLE CON LAS PRUEBAS (EEM) PARA ARMADO Y DESARMADO SIN PERDER ESTABILIDAD.

ALTURA AJUSTABLE POR MEDIO DE MANIVELA.

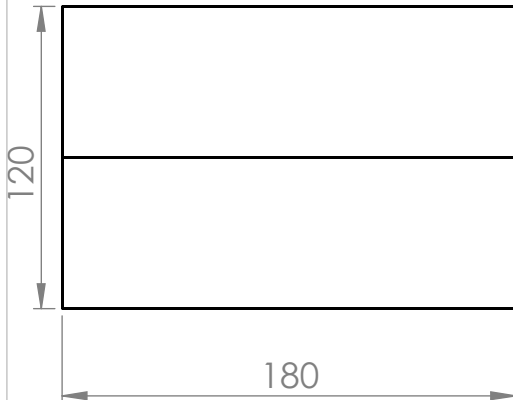

CUMPLIMIENTO CON ESTANDARES

INTERNACIONAL SAFE TRANSIT ASSOCIATION (ISTA) PROCEDURE 1A
 BIFMA'S INTERNATIONAL STANDARDS (BUSINESS FURNITURE MANUFACTURES ASSOCIATION)
 ISTA PACKAGING (INTERNATIONAL SAFE TRANSIT ASSOCIATION)